

Bregenz: schoeller 2welten Areal Exposé Lager Top 21/7 Shedhalle



Besonderheiten

- ✓ Autobahn- und Zentrumsnähe
- ✓ gute Anbindung an das öffentliche Verkehrsnetz
- ✓ wenige Minuten zum Bahnhof
- ✓ Nähe zur Landeshauptstadt Bregenz
- ✓ kostenlose Kundeparkplätze
- ✓ Restaurant im Areal

Wir beraten sie gerne persönlich:

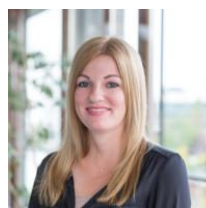

Stefanie Rabatscher
+ 43 5574 403-3530
stefanie.rabatscher@rhomberg.com

Bregenz: schoeller 2welten Areal

Exposé Lager Top 21/7 Shedhalle



Ein optimaler Standort in Bregenz, der keine Wünsche offen lässt

Das unbeheizte Lagerabteil mit ca. 33 m² befindet sich im 2. Obergeschoss in der Mariahilfstraße 29 in Bregenz. Das Objekt verfügt über einen Lift. Vermietung nur an gewerbliche Mieter (keine Vermietung an Privatpersonen möglich).

Ein Standort um innerhalb kürzester Zeit alle wichtigen Punkte der City zu erreichen – und weit genug entfernt, um dem Trubel und der Hektik zu entgehen.

Modernes Flair und zeitloser Charme treffen hier aufeinander. Der Geschäftspark schoeller 2welten besteht aus einem spannenden Architekturmix aus Alt und Neu.

Objektart:	Gewerbe - Hallen/Lager/Produktion Lager
Verfügbar ab:	sofort
Geschoss:	2. Obergeschoss
Anzahl Zimmer:	1
Fläche:	33,03 m ²
Lift verfügbar:	Ja
Art des Autoabstellplatzes:	Autoabstellplatz
Miete:	Preis auf Anfrage
Betriebskosten:	Preis auf Anfrage
Einmalkosten:	PROVISIONSFREI für Mieter KEINE Vertragserrichtungskosten 3 BMM Kautions: Bankgarantie oder Sparguthaben Vergebühr beim Finanzamt
Heizwärmebedarf (HWB):	in Erstellung

Bregenz: schoeller 2welten Areal
Exposé Lager Top 21/7 Shedhalle

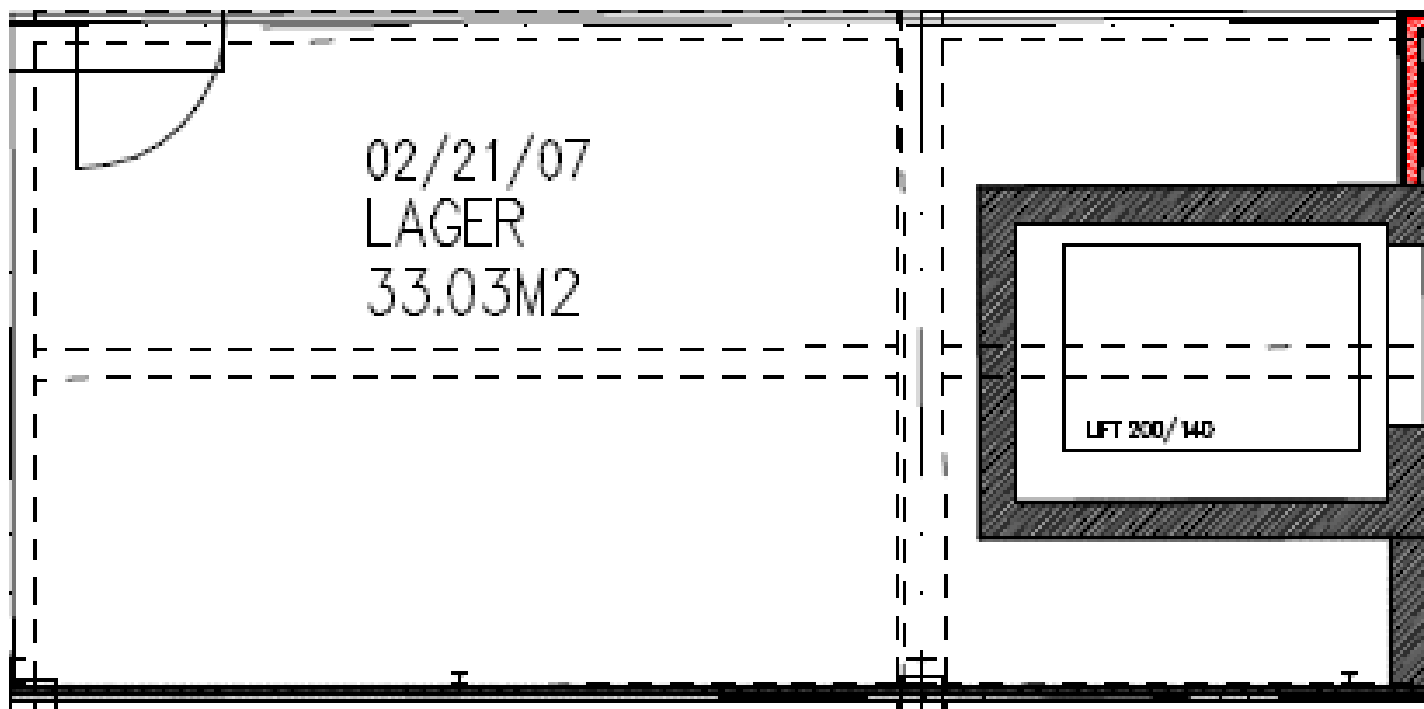

Bregenz: schoeller 2welten Areal
Exposé Lager Top 21/7 Shedhalle

